



Indecopi

INFORME TÉCNICO PREVIO DE  
EVALUACIÓN DE SOFTWARE  
Nro. 004-2016/GTI

Página 1 de 8

## GERENCIA DE TECNOLOGÍAS DE LA INFORMACIÓN

### INFORME TÉCNICO PREVIO DE EVALUACIÓN DE SOFTWARE "LIFERAY"

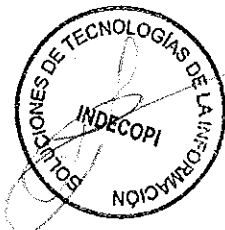

R.  
M.

**CONTENIDO**

1.	NOMBRE DEL ÁREA.....	3
2.	RESPONSABLE DE LA EVALUACIÓN - CARGO .....	3
3.	FECHA .....	3
4.	ASUNTO .....	3
5.	REFERENCIA .....	3
6.	ANTECEDENTE.....	3
7.	JUSTIFICACIÓN .....	4
8.	ALTERNATIVAS .....	4
9.	ANÁLISIS COMPARATIVO TÉCNICO .....	4
9.1.	Propósito de la evaluación .....	4
9.2.	Comparación de niveles.....	4
9.3.	Inventario de licencias.....	6
9.4.	Inventario de software en uso .....	6
9.5.	Resumen de inventarios .....	7
10.	EVALUACIÓN DE RIESGOS.....	7
10.1.	Identificación de riesgos.....	7
10.2.	Análisis de riesgos .....	7
10.3.	Tratamiento de riesgos .....	7
11.	ANÁLISIS COMPARATIVO DE COSTO BENEFICIO .....	7
12.	CONCLUSIONES.....	7
13.	FIRMAS.....	8

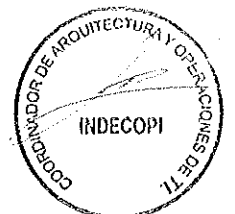
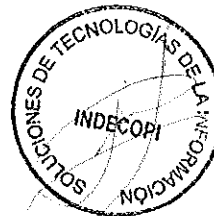
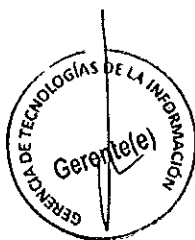

**1. NOMBRE DEL ÁREA**

Gerencia de Tecnologías de la Información - GTI

**2. RESPONSABLE DE LA EVALUACIÓN - CARGO**

Orlando Tejada – CAS GTI

Carla Yupanqui Especialista 2 GTI

**3. FECHA**

29 de noviembre del 2016

**4. ASUNTO**

Sustentar la necesidad del servicio de soporte y actualización del software de gestor de contenidos Liferay

**5. REFERENCIA**

Memorándum N° 1794-2016/GAF-Sgl Servicio de soporte y actualización del software de gestor de contenidos Liferay

**6. ANTECEDENTE**

El presente informe se ha elaborado sobre la base del Decreto Supremo N° 024-2006-PCM Reglamento de la Ley N° 28612 - Ley que norma el uso, adquisición y adecuación del software en la Administración Pública.

Con fecha 05 de mayo de 2015, se firmó el Contrato N° 0005-2015/GAF-CP-INDECOPI "Contratación del servicio para el diseño y elaboración de portales web para el Indecopi" (CP N° 002-2015-INDECOPI) – Prestación principal, mediante el cual se entregaron las siguientes licencias como parte del gestor de contenidos:

ITEM	DESCRIPCIÓN	USO	CANT
1	Servicio de suscripción al uso de la Licencia PRODUCCIÓN, perpetua y actualizaciones de la plataforma Liferay Portal Enterprise Edition, para ambientes con hasta ocho (8) núcleos de procesamiento, físicos o virtuales, por un (1) año.	Producción	02
2	Servicio de suscripción al uso de la Licencia NO PRODUCCIÓN, perpetua y actualizaciones de la plataforma Liferay Portal Enterprise Edition, para ambientes con hasta ocho (8) núcleos de procesamiento, físicos o virtuales, por un (1) año.	Certificación	01

Con fecha 05 de mayo de 2015, se firmó el Contrato N° 0006-2015/GAF-CP-INDECOPI "Contratación del servicio para el diseño y elaboración de portales web para el Indecopi" (CP N° 002-2015-INDECOPI) – Prestación accesoria, mediante el cual se consideró:

DESCRIPCIÓN
Sub ítem 1: Portal Web para el Consumidor de la Dirección de la Autoridad Nacional de Protección al Consumidor.
Mantenimiento (actualización) de la licencias de software utilizados para el Sistema de Gestión de Contenidos

DESCRIPCIÓN
Sub ítem 2: Portal Web Institucional y sus diferentes sub portales.
Mantenimiento (actualización) de la licencias de software utilizados para el Sistema de Gestión de Contenidos

ef.

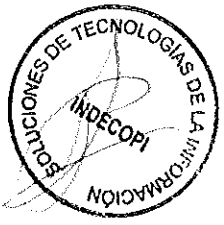
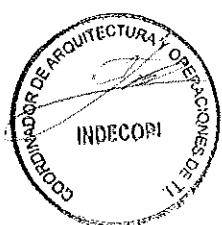
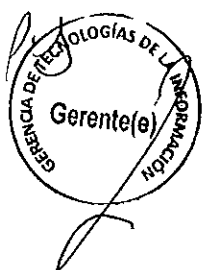

El derecho a las actualizaciones de software (entre otros beneficios<sup>1</sup>), tienen como fecha de vencimiento el 19 de noviembre del 2016.

## 7. JUSTIFICACIÓN

La Gerencia de Tecnologías de Información es la encargada de administrar y mantener disponibles los sistemas y aplicaciones que brinda el Indecopi a los usuarios internos y ciudadanos. El Portal Institucional del Indecopi ([www.indecopi.gob.pe](http://www.indecopi.gob.pe)), el Portal de la Autoridad Nacional de Protección del Consumidor ([www.consumidor.gob.pe](http://www.consumidor.gob.pe)) y la Intranet (<http://intranet.indecopi.gob.pe>) son gestionadas desde el gestor de contenidos Liferay, por esta razón debemos garantizar la disponibilidad y la entrega de servicios confiables y predecibles, en consecuencia, es necesario mantener actualizado y con soporte vigente el software de gestor de contenidos Liferay.

## 8. ALTERNATIVAS

No aplica un producto distinto, lo que se requiere es contratar el servicio de soporte y actualización del software de gestor de contenidos Liferay, pre-existente en Indecopi.

## 9. ANÁLISIS COMPARATIVO TÉCNICO

Aunque no aplica un análisis comparativo técnico con otro software de gestor de contenidos, lo que se comparará son los niveles de suscripciones<sup>2</sup> que existe en Liferay:

- Suscripción Enterprise a Liferay Portal – Gold
- Suscripción Enterprise a Liferay Portal – Platinun

### 9.1. Propósito de la evaluación

Identificar qué nivel de suscripción Liferay es recomendable para administrar y mantener disponibles los portales mencionados en el numeral 7.

### 9.2. Comparación de niveles

La Suscripción Enterprise a Liferay Portal está disponible en dos niveles diferentes y el precio se fija en base al número de servidores.

	Gold	Platinum
<b>SOFTWARE</b>		
Liferay Digital Experience Platform	✓	✓
Patch Updates	✓	✓
Consolidated Service Packs	✓	✓
Emergency Hot Fixes	✓	✓

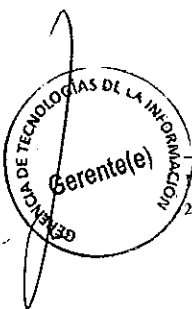

<https://www.liferay.com/es/subscription-services>  
<https://web.liferay.com/es/products/liferay-portal/ee/service-levels>

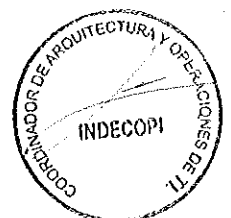

	Gold	Platinum
<b>SERVICES</b>		
Customer Portal	<input checked="" type="checkbox"/>	<input checked="" type="checkbox"/>
Web-based Update Repository	<input checked="" type="checkbox"/>	<input checked="" type="checkbox"/>
Updates Alerts	<input checked="" type="checkbox"/>	<input checked="" type="checkbox"/>
Web-based Incident Tracker	<input checked="" type="checkbox"/>	<input checked="" type="checkbox"/>
Incident Resolution Support	<input checked="" type="checkbox"/>	<input checked="" type="checkbox"/>
Number of Incidents	Unlimited	Unlimited
Number of Customer Contacts	2	3
Web-based Support	<input checked="" type="checkbox"/>	<input checked="" type="checkbox"/>
Max Web Response Time	1 Business Day	1 Business Day
Phone Support	Regional Business Hours	24 x 7 (365 day, year-round)
Max Phone Response Time	4 Hours	2 Hours
Emergency Response Time *		1 Hour
End of Service Life Policy **	<input checked="" type="checkbox"/>	<input checked="" type="checkbox"/>
End of Version Support	Extended	Extended
Software Indemnification	<input checked="" type="checkbox"/>	<input checked="" type="checkbox"/>
Injunctive Relief ***	<input checked="" type="checkbox"/>	<input checked="" type="checkbox"/>

\* For Severity 1 Incidents reported via phone.

\*\* End of Service Life Policy

\*\*\* Replacement of any code found in court to be in violation of copyright.

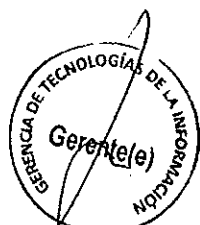

A continuación, resaltaremos las diferencias observadas en la tabla comparativa en el orden en que aparecen y la justificación de GTI.

Servicio	Justificación GTI
Número de contactos del cliente	Actualmente tenemos 2 contactos y consideramos que es suficiente: <ul style="list-style-type: none"> <li>• 1 Para Soluciones de TI (otejada)</li> <li>• 1 Para Producción y Servicios de TI (activos informáticos)</li> </ul> <b>Nivel mínimo requerido: Gold</b>
Soporte telefónico	Las llamadas telefónicas las realizamos en horario de oficina (8 x 5) <b>Nivel mínimo requerido: Gold</b>
Tiempo máximo de respuesta por teléfono	El proveedor local ha puesto a disposición de GTI además del teléfono de la oficina, el celular del técnico. <b>Nivel mínimo requerido: Gold</b>
Tiempo de respuesta de emergencia (para Severidad 1 incidentes reportados vía teléfono)	Las llamadas telefónicas las realizamos en horario de oficina (8 x 5) <b>Nivel mínimo requerido: Gold</b>

### 9.3. Inventario de licencias

NROORD	FECHA E	CANT	FABRICANTE	NOMBRE DEL PRODUCTO	VERSION
2015-3497 S	2015-07-06	2	OTRO	LIFERAY PORTAL - PRODUCCIÓN	6.2
2015-3497 S	2015-07-06	1	OTRO	LIFERAY PORTAL -- NO PRODUCCIÓN (CERTIFICACIÓN)	6.2

Tabla 1. Licencias de software adquiridas

### 9.4. Inventario de software en uso



Tabla 2. Licencias de software Liferay Producción en uso (Saturno 1, 2, 3)



La licencia de certificación se usa para las pruebas antes de publicarlas en el ambiente de producción.

### 9.5. Resumen de inventarios

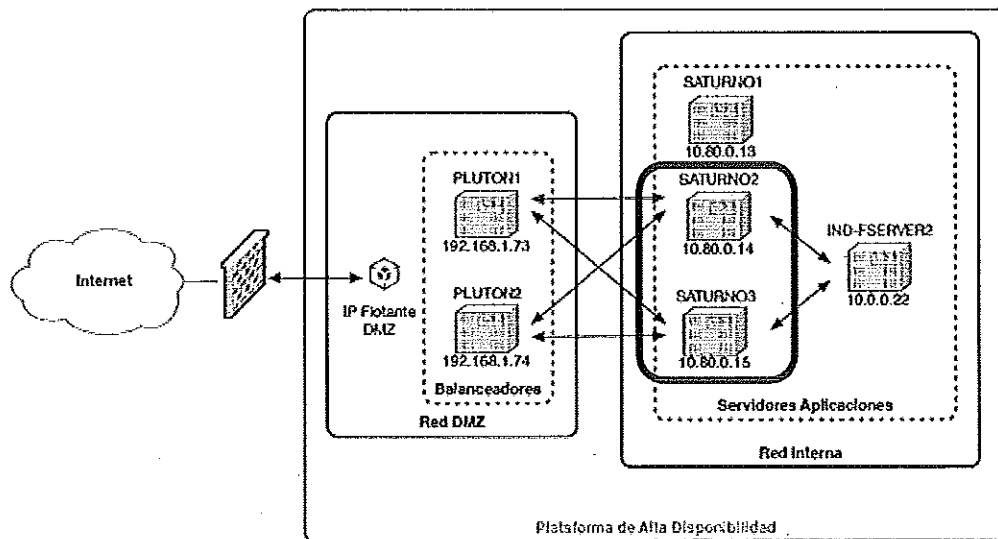
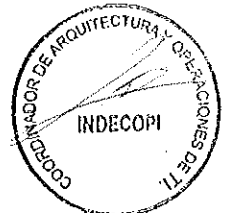
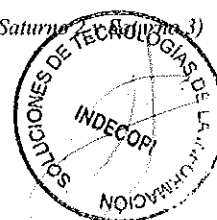
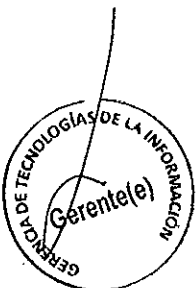
Resumen del Software Instalado		Licencias Compradas Via:							PREVIO Licencia (Exceso) / Deficiencia
Nombre del Producto	Total Instalaciones	OEM	Licencias al por menor	Voluntar	Licencia individual Seleccione la licencia	Acuerdo de la Institución	Otro, Software libre	Total	
LIFERAY PORTAL – PRODUCCIÓN	2					2		2	0
LIFERAY PORTAL – NO PRODUCCIÓN (CERTIFICACIÓN)	1					1		1	0

Tabla 3. Análisis GAP de software

✓ Liferay está correctamente licenciado

## 10. EVALUACIÓN DE RIESGOS

Para esta evaluación se ha aplicado el Procedimiento de Gestión Integral de Riesgos<sup>3</sup> y la Guía de Amenazas y Vulnerabilidades<sup>4</sup> del Sistema de Integrado de Gestión.

En caso de no renovarse el servicio, no se tendría derecho a las actualizaciones de los programas, reparaciones "fixes", alertas de seguridad y actualizaciones de parches ("patches") críticos, lo que impactaría de la siguiente manera:

### 10.1. Identificación de riesgos

AME-036 Hacking  
AME-047 Mal funcionamiento del software

### 10.2. Análisis de riesgos

VUL-041 Control inadecuado de versión  
VUL-047 Incompatibilidad de software  
VUL-049 Falta de documentación de software  
VUL-050 Uso de parches de software  
VUL-056 Falta de protección contra virus y código malicioso

### 10.3. Tratamiento de riesgos

Contar con el servicio de soporte y actualización del software de gestor de contenidos Liferay.

## 11. ANÁLISIS COMPARATIVO DE COSTO BENEFICIO

No aplica.

## 12. CONCLUSIONES

Es importante renovar el servicio de soporte y actualización del software de gestor de contenidos Liferay, ya que contemplan las nuevas versiones, actualizaciones y/o parches de cada software que garantizan la operatividad y seguridad de la información; permitiendo además obtener el soporte de presentarse algún incidente o la necesidad de solución de problemas mediante asistencia especializada, por cuanto se requiere lo siguiente:

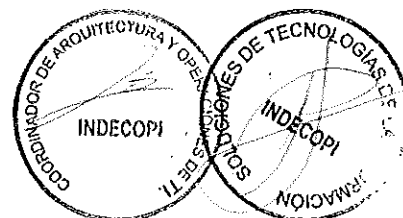
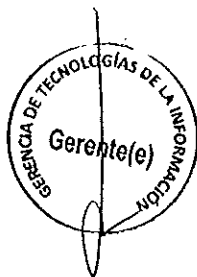

<sup>3</sup> <https://www.indecopi.gob.pe/documents/474320/626167/PG-SIG-03.pdf>

<sup>4</sup> <https://www.indecopi.gob.pe/documents/474320/626469/SGSI-GU-001.pdf>

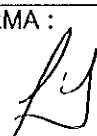
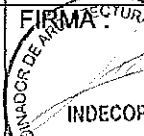

Tipo	Marca	Cantidad	Detalle
Software de Gestor de Contenido	Liferay Enterprise Edition	Licencia de producción	Nivel: Gold support, para ambientes con hasta ocho (8) núcleos de procesamiento, físicos o virtuales, por un (1) año.
		Licencia de no producción	

**13. FIRMAS**

ELABORADO POR: Carla Yupanqui Especialista 2	ELABORADO POR: Orlando Tejada CAS	REVISADO POR: Janier Valdivia Ejecutivo 2	REVISADO POR: Pedro Lavi Ejecutivo 1	APROBADO POR: Enith Giancaro Matías Herrera Gerente de Tecnologías de la Información (e)
FIRMA: 	FIRMA: 	FIRMA: 	FIRMA: 	FIRMA: 